



DŹWIGNIK SKRZYNI BIEGÓW **300kg**

informacje ogólne:

- ⇒ hydrauliczny
- ⇒ specjalna konstrukcja ramy zapewniająca dostęp do trudno dostępnych miejsc
- ⇒ kółka obrotowe i nożny pedał
- ⇒ system szybkiego unoszenia bez obciążenia
- ⇒ **2 lata gwarancji**

dane techniczne:

- ⇒ udźwig: 300kg
- ⇒ wysokość minimalna: 1280mm
- ⇒ wysokość unoszenia: 2105mm
- ⇒ waga: 31kg

indeks:

- ⇒ 0XOM46030

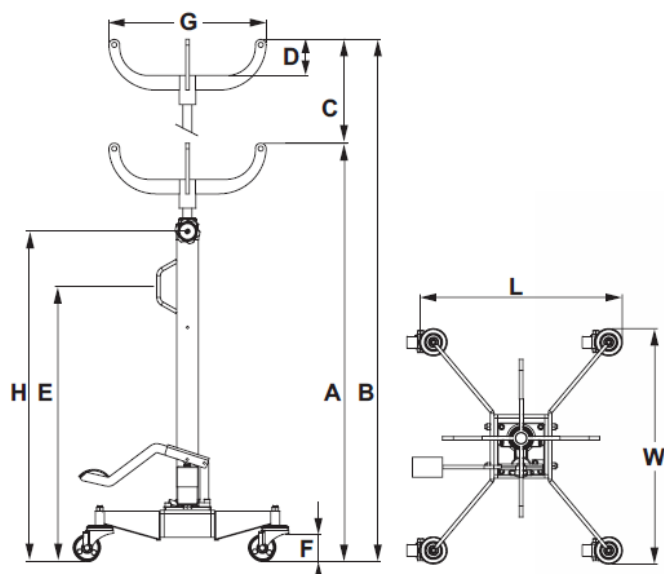

wymiary:

A: 1280mm	D: 100mm	G: 435mm
B: 2105mm	E: 900mm	L: 575mm
C: 825mm	F: 76mm	W: 600mm
H: 1052mm		